

LPS802

Flower Stand

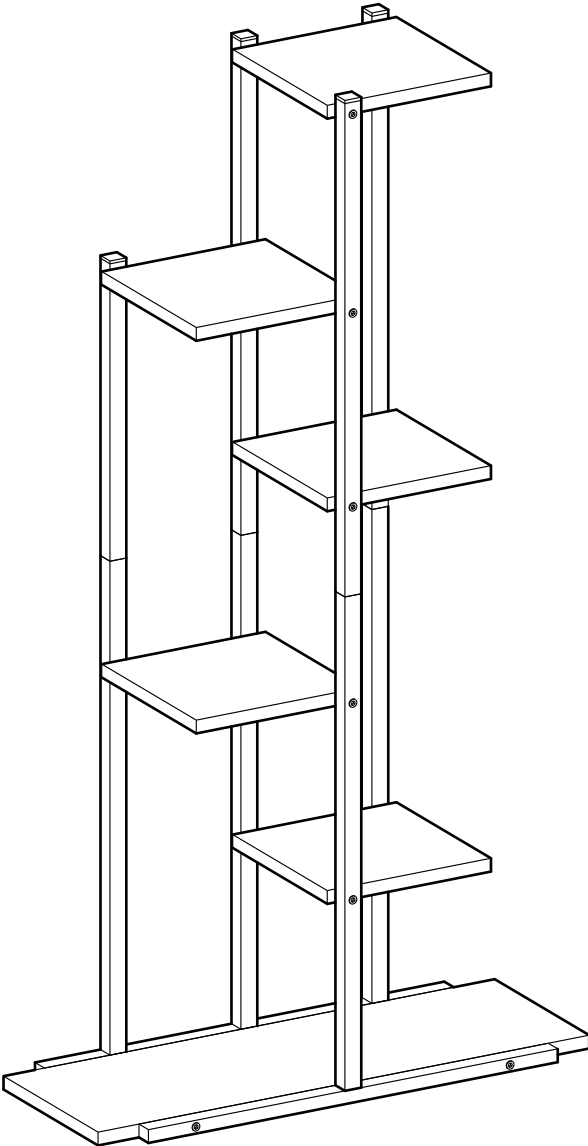

A × 5

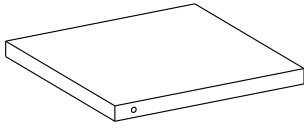

B × 1

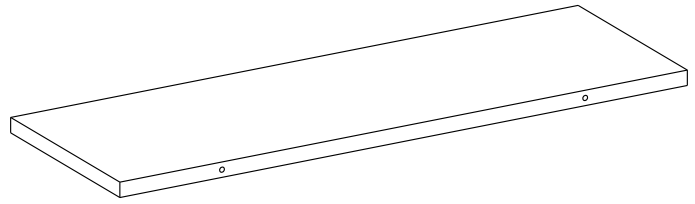

C × 1

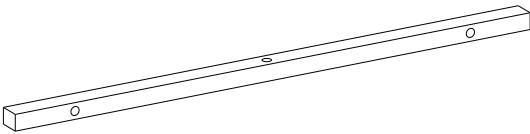

D × 1

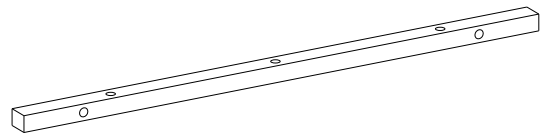

E × 2



F × 1



G × 1

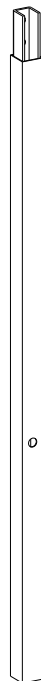

H × 1



I × 1

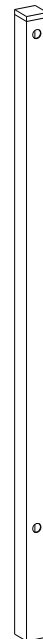

J × 2



1 4+1

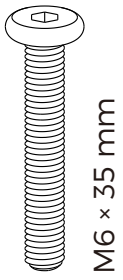

2 8+1



3 19+2

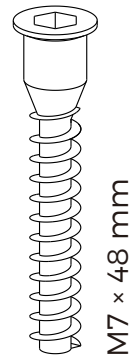

4 x 4

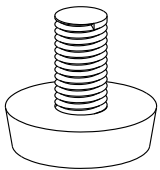

5 x 1

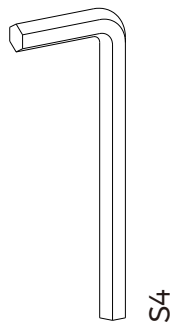

6 x 1

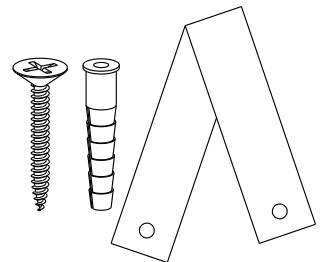

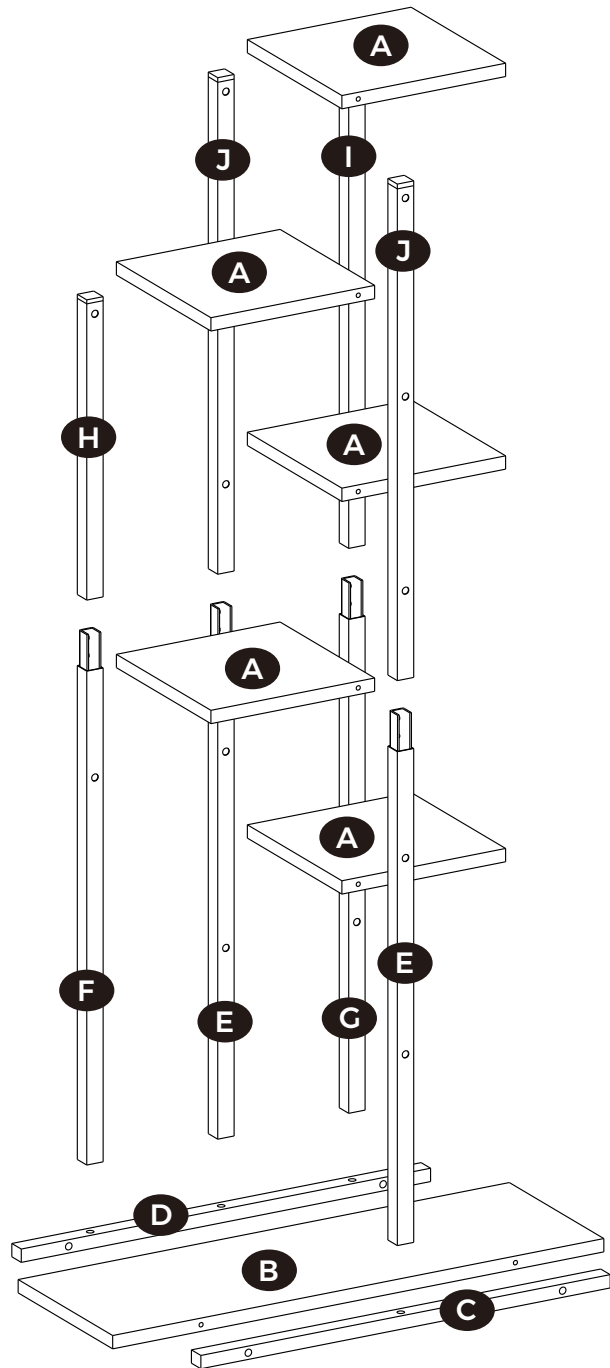

1

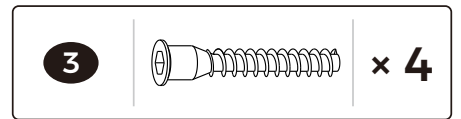
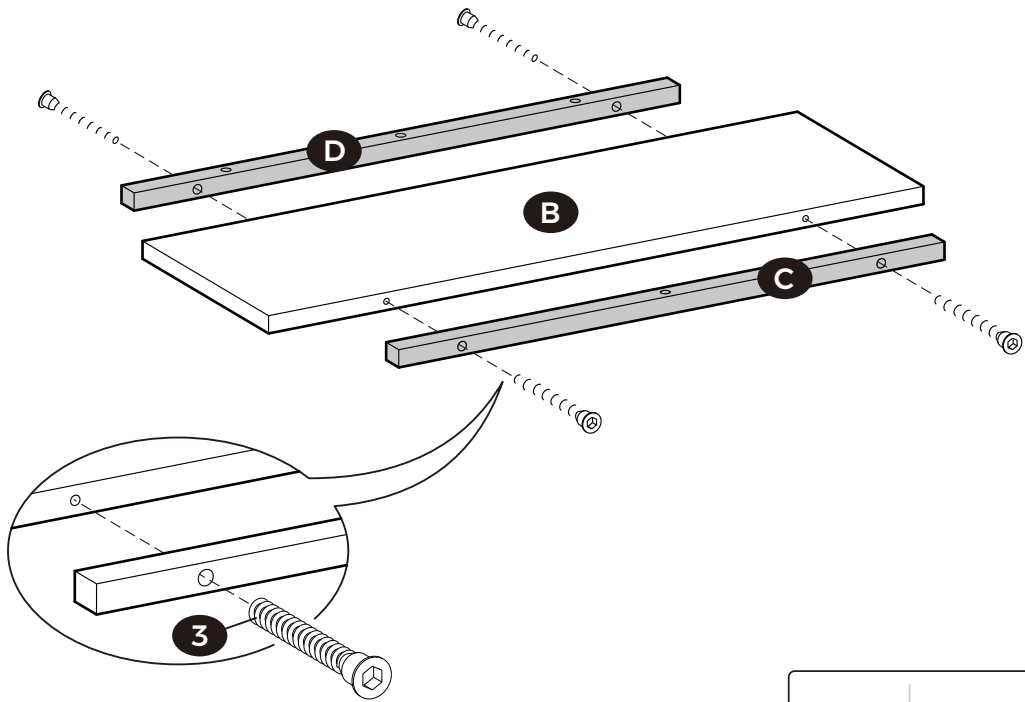

2

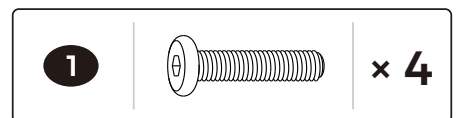
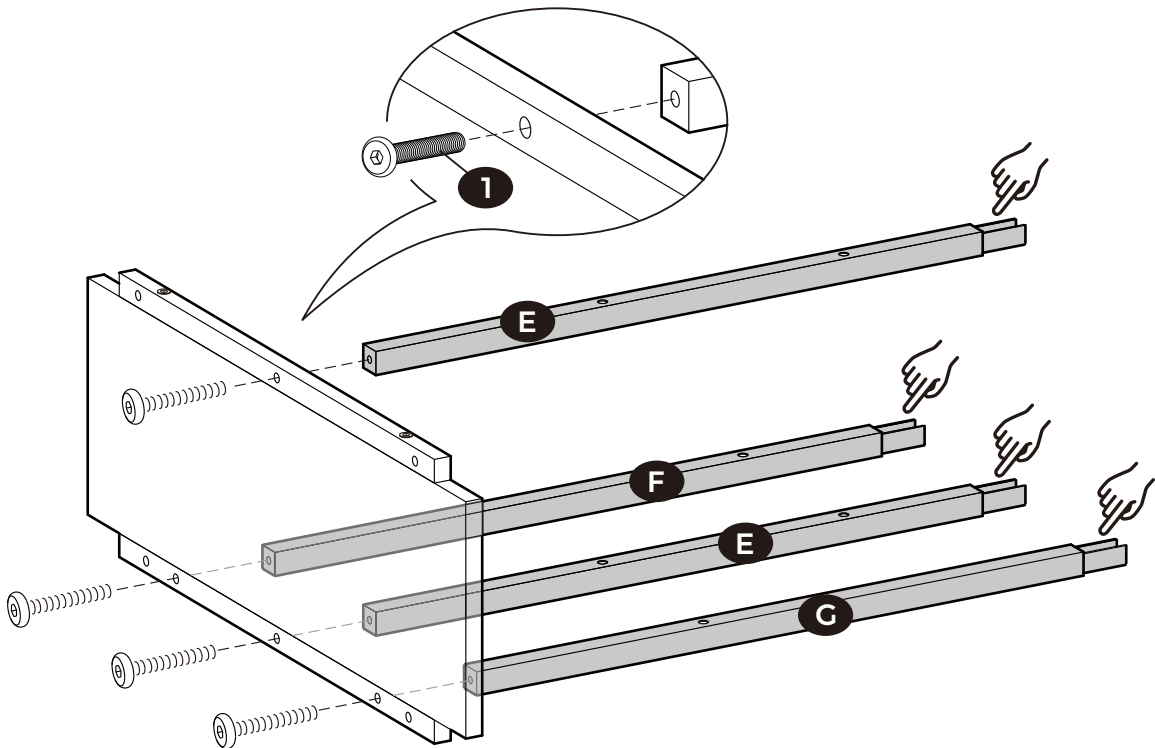

3

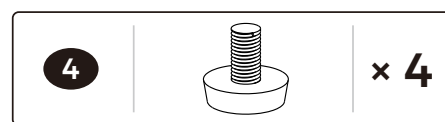
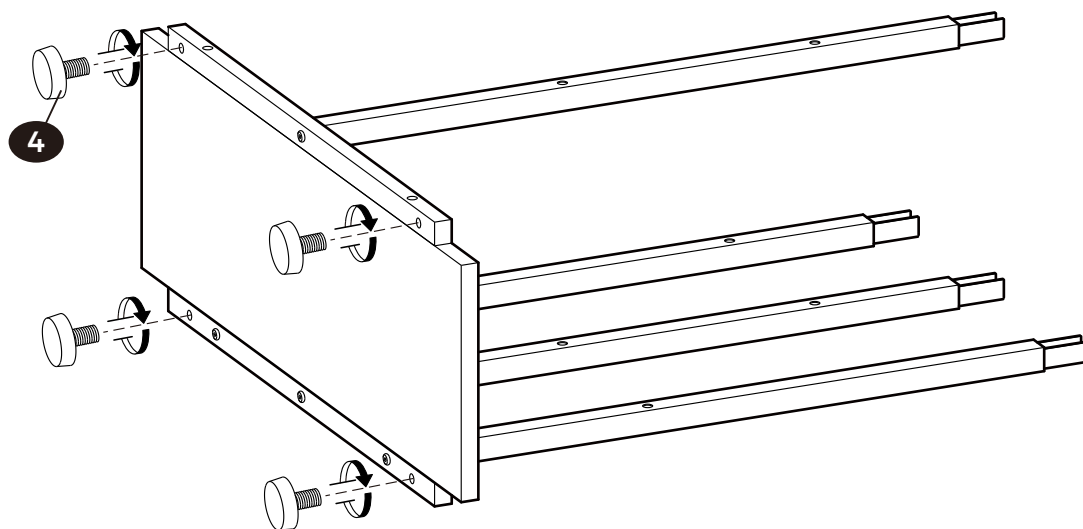

4

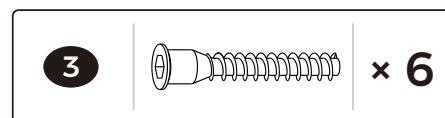
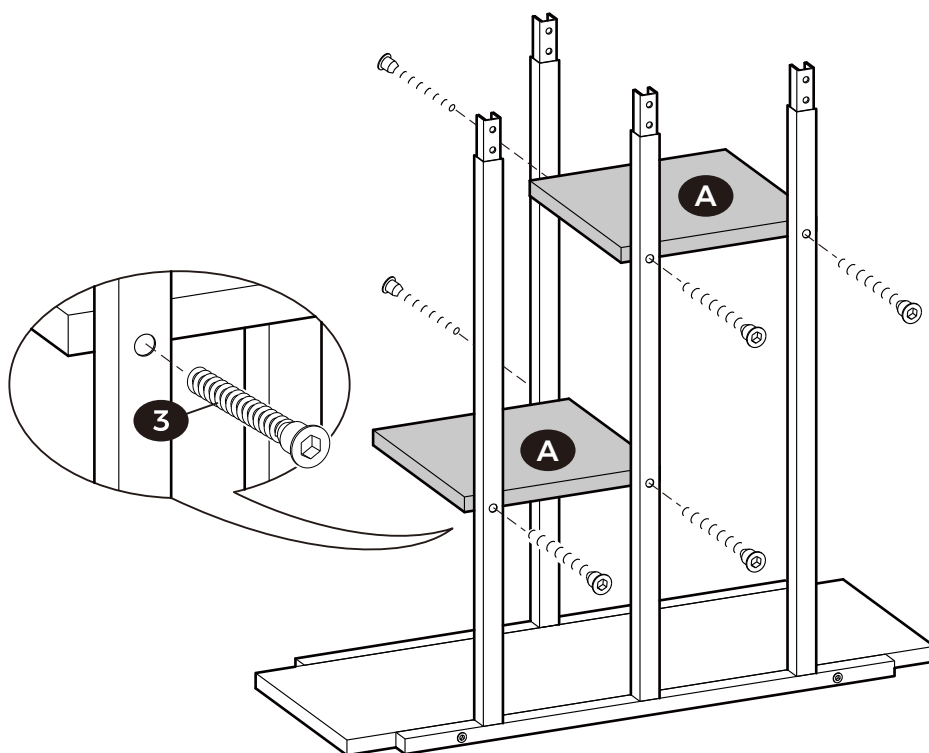

5

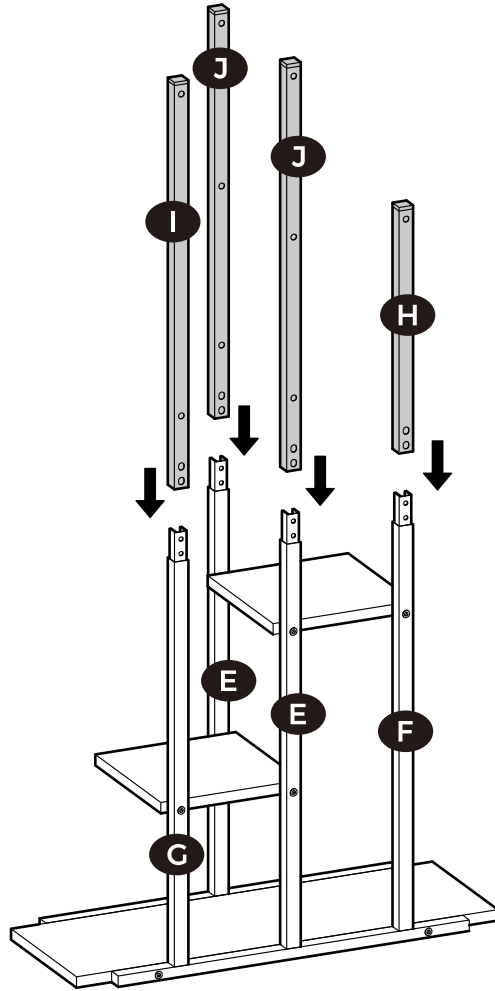

6

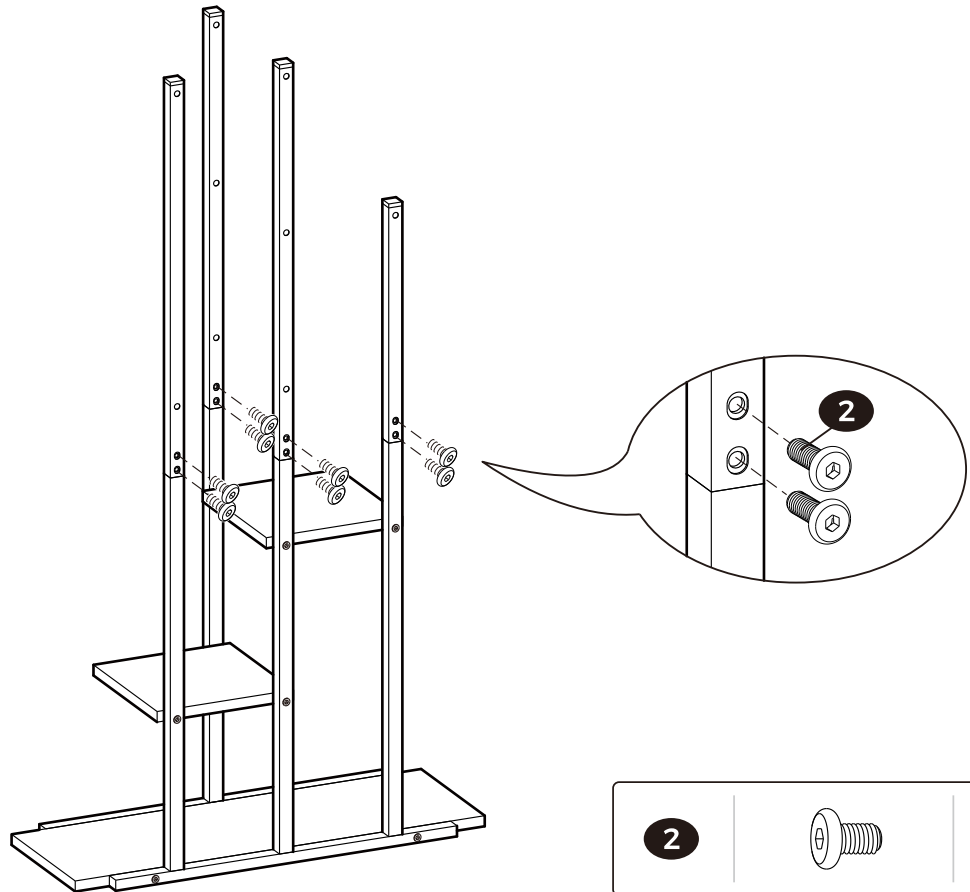

7

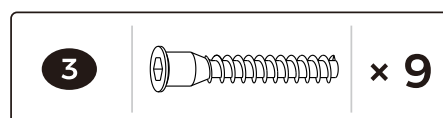
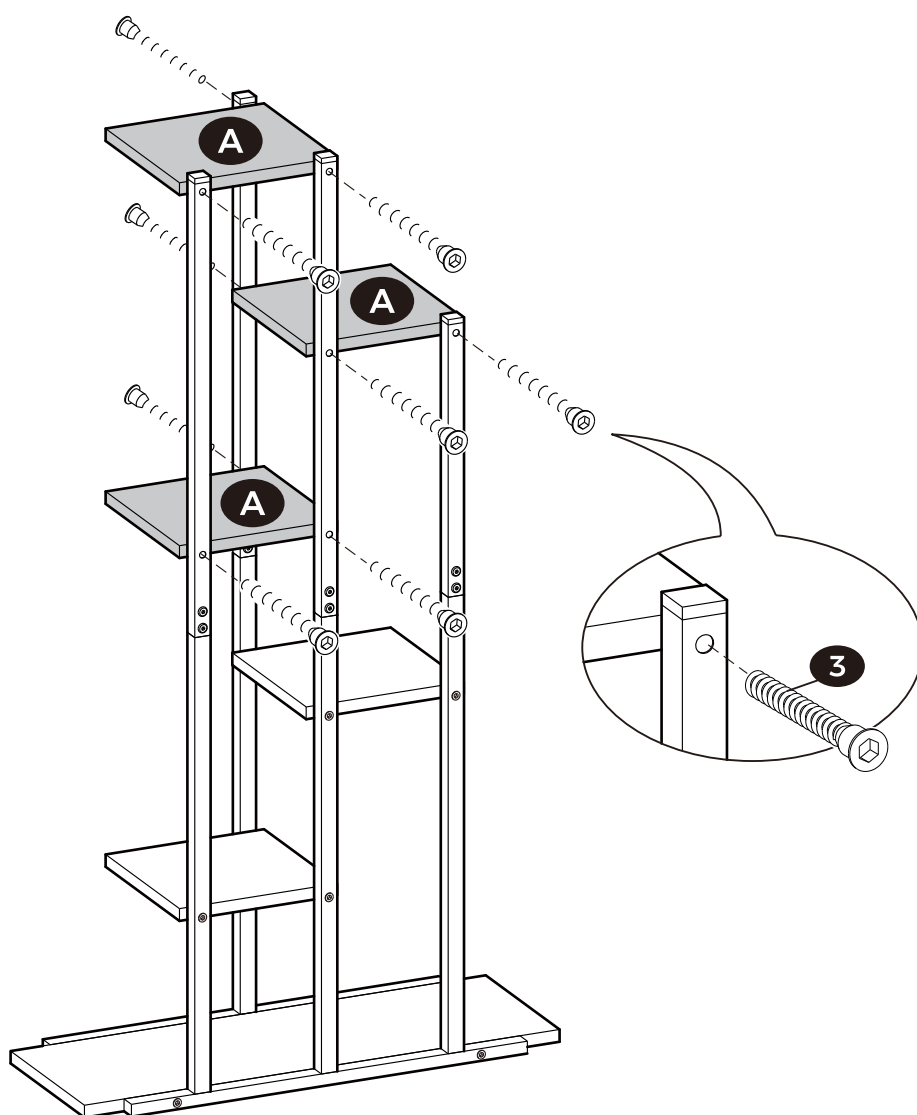

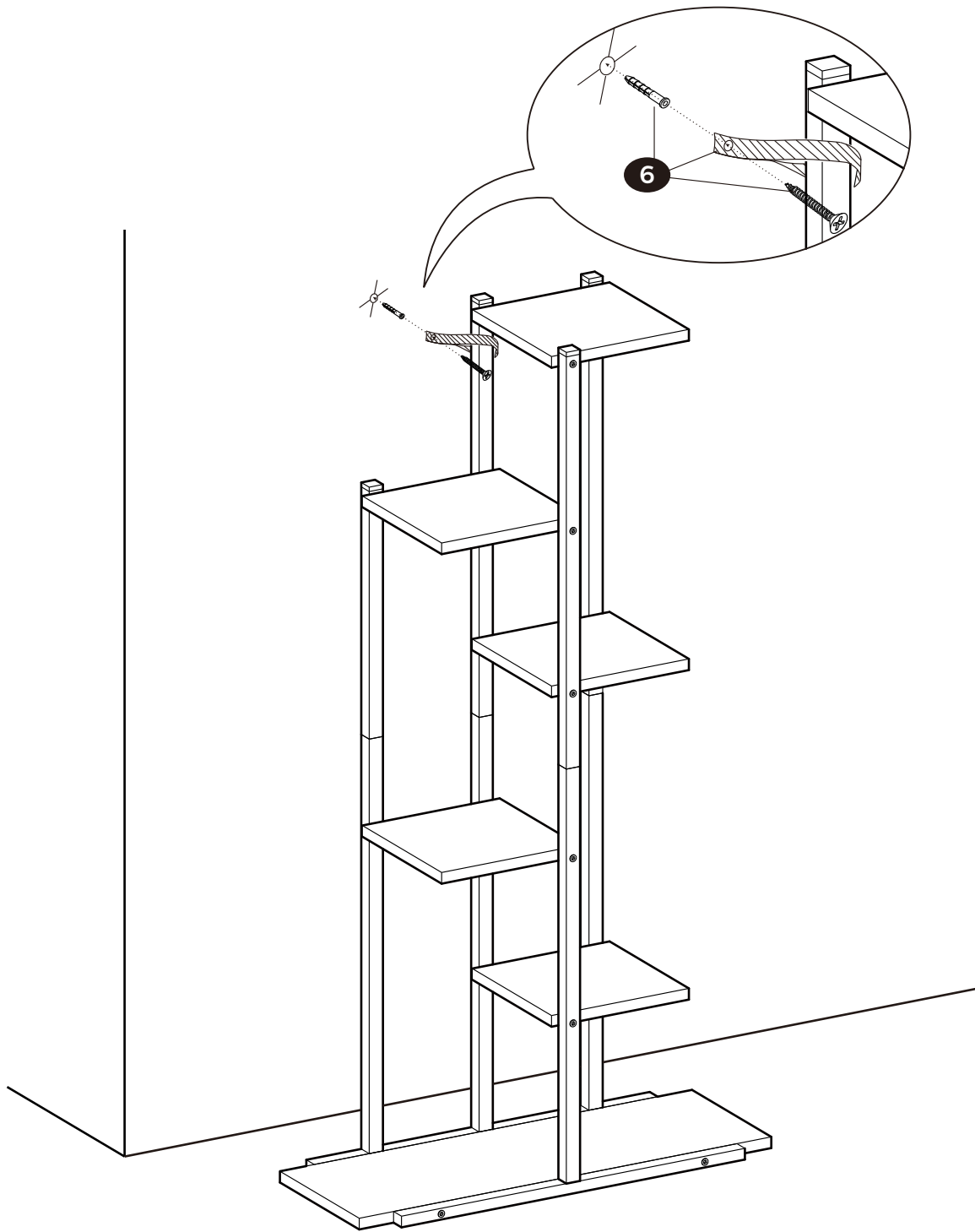

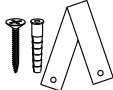
6		x 1
---	---	-----



General Guidelines



Please read the following instruction carefully and use the product accordingly.

Please keep this manual and hand it over when you transfer the product.

This summary may not include every detail of all variations and considered steps. Please contact us when further information and help are needed.

Warnings



During assembly, keep all small parts out of reach of children as they may be fatal if swallowed or inhaled.

Keep all packaging materials (film, plastic bags, foam, etc.) away from babies and children to avoid any potential danger (such as suffocation).

Children are not allowed to climb or play on the product to prevent bodily injury caused by toppling.

The product must be attached to the wall with the included anti-tip kit to avoid accidental injury.

Notes



Before assembly, make sure all parts and accessories are intact. Handle gently to avoid damage when unpacking the product.

Pine products may have splinters or cracks due to its fibrous structure. Check the product carefully before assembly.

It is recommended to wear gloves when assembling the product.

During assembly, align all screws with the corresponding pre-drilled holes first and then tighten them one by one. Check the tightness of the screws regularly. If necessary, retighten them to ensure stability and security.

Do not wash the product. Wipe clean with a damp cloth, and dry it in a well-ventilated place.

Avoid long periods of sun exposure.



Einleitung



Bitte lesen Sie die folgende Anleitung aufmerksam durch und verwenden Sie das Produkt sachgemäß.

Bewahren Sie diese Anleitung gut auf und händigen Sie sie bei Weitergabe des Produkts an Dritte ebenfalls mit aus.

Aus Gründen der Übersicht können nicht alle Details zu allen Varianten und denkbaren Montagen beschrieben werden. Wenn Sie weitere Informationen und Hilfe benötigen, kontaktieren Sie uns bitte.

Warnhinweise



Halten Sie Kinder während der Montage vom Arbeitsbereich fern. Zum Lieferumfang gehören viele Kleinteile, die beim Verschlucken oder Inhalieren lebensgefährlich sein können.

Verwahren Sie Verpackungsteile (Folien, Plastikbeutel, Styropor, usw.) nur an Orten, die Kindern, insbesondere Säuglingen, nicht zugänglich sind. Verpackungsteile bergen oftmals nicht erkennbare Gefahren (z.B. Erstickungsgefahr).

Um durch Umkippen verursachte Verletzungen zu vermeiden, dürfen sich Kinder unter keinen Umständen auf das Produkt stellen, auf dieses klettern oder damit spielen.

Bitte befestigen Sie dieses Produkt mit dem beiliegenden Kippschutz an der Wand, um durch Umkippen verursachte Verletzungen zu vermeiden.

Hinweise



Überprüfen Sie nach dem Auspacken des Produktes, ob es einwandfrei aussieht und alle Einzelteile vorhanden sind. Behandeln Sie die ausgepackten Einzelteile bitte vorsichtig, um Beschädigungen an den Kanten zu vermeiden.

Bei diesem Regal handelt es sich um ein Kiefernholzprodukt, welches Splitter und Risse aufweisen könnte. Bitte überprüfen Sie das Produkt vor der Montage und Verwendung.

Beim Aufbau sollten Sie stets Handschuhe tragen, um Verletzungen zu vermeiden.

Ziehen Sie die Schrauben bei der Montage bitte nicht sofort an. Erst nachdem Sie alle Schrauben in die vorgebohrten Öffnungen eingesetzt haben, sollten Sie diese vorsichtig festziehen. Prüfen Sie regelmäßig den festen Sitz der Schrauben. Falls notwendig, sollten Sie die Schrauben nachziehen.

Waschen Sie das Produkt bitte nicht mit Wasser. Wischen Sie das Regal zur täglichen Reinigung bitte mit einem feuchten Tuch ab und lassen Sie es anschließend an einem gut belüfteten Ort trocknen.

Setzen Sie das Produkt nicht über einen langen Zeitraum hinweg direkter Sonneneinstrahlung aus.



Introduction



Lisez attentivement ces instructions et utilisez votre produit d'après ce mode d'emploi.

Conservez ces instructions. Si vous souhaitez offrir ce produit à un tiers, joignez obligatoirement ce mode d'emploi.

Pour des raisons de clarté, les détails concernant chaque variante ou montage envisageable ne peuvent être tous décrits. Si vous souhaitez obtenir plus d'informations ou si vous rencontrez certains problèmes non traités de manière détaillée dans ces instructions, veuillez nous contacter.

Avertissements



Tenez les enfants à l'écart de la zone de travail lors du montage. Le colis comporte un grand nombre de vis et autres petites pièces. Ces dernières peuvent présenter un danger mortel en cas d'ingestion ou d'inhalation.

Entreposez les emballages (films plastiques, sachets plastiques, polystyrène, etc.) uniquement dans des endroits inaccessibles aux enfants, tout particulièrement aux nourrissons! Les éléments d'emballage n'étant pas toujours perçus comme pouvant présenter un danger potentiel (par ex. le danger d'étouffement).

Fixez le produit au mur avec le kit anti-basculement fourni, pour éviter les accidents dus au basculement du produit, notamment pour les enfants en bas âge et les animaux domestiques.

Notes



Avant le montage, assurez-vous de la présence et de l'état de toutes les pièces détachées. Après le déballage, manipulez-les délicatement pour ne pas les abîmer.

À cause de la structure fibreuse spécifique du bois de pin, les produits en bois de pin pourraient avoir des échardes et des fissures. Vérifiez l'état du produit avant le montage et l'utilisation.

Il est recommandé de porter des gants lors de l'assemblage du produit.

Le produit n'est pas lavable à l'eau. Évitez l'exposition aux rayons forts du soleil. Il est conseillé de nettoyer les taches superficielles avec un chiffon humide et de laisser sécher dans un endroit sec à l'abri de lumière.

Portez des gants de protection pour effectuer le montage.

IT

Linee guida generali



Si prega di leggere attentamente le seguenti istruzioni e usare il prodotto in modo opportuno.

Si prega di conservare questo manuale e consegnarlo quando il prodotto cambia proprietario.

Questo riassunto potrebbe non includere ogni dettaglio di tutte le variazioni e le fasi considerate. Contattaci se hai bisogno di ulteriori informazioni e assistenza.

Avvertenze



Durante l'assemblaggio, si raccomanda di tenere i bambini a debita distanza, in quanto le parti di piccole dimensioni potrebbero essere ingerite con conseguenze dannose per la salute.

Tenere tutti i materiali di imballaggio (pellicole, sacchetti di plastica, gommapiuma, ecc.) lontano da neonati e bambini per evitare qualsiasi potenziale pericolo (come il soffocamento).

I bambini non possono arrampicarsi o giocare sul prodotto per prevenire lesioni personali causate dal rovesciamento.

Il prodotto deve essere fissato alla parete con l'accessorio antiribaltamento incluso per evitare lesioni accidentali.

Note



Prima del montaggio, assicurarsi che tutte le parti e gli accessori siano intatti. Maneggiare delicatamente per evitare danni durante il disimballaggio del prodotto.

I prodotti del legno di pino possono presentare crepe a causa della sua struttura fibrosa. Si prega di controllare attentamente il prodotto prima del montaggio.

Si consiglia di indossare guanti durante il montaggio del prodotto.

Durante il montaggio, allineare prima tutte le viti con i fori corrispondenti, quindi serrare le viti alla volta. Controllare regolarmente la tenuta delle viti. Se necessario, riavvitarle per garantire stabilità e sicurezza.

Non lavare il prodotto. Pulisci con un panno umido e asciugalo in un luogo ben ventilato. Evitare esposizione di lunghi periodi alla luce solare.

ES

Acerca del manual



Por favor, lea detenidamente las instrucciones y respete los debidos usos del producto.

Por favor, conserve bien este manual y en caso de cesión, no omita entregarlo junto al producto.

Este manual podría no incluir todos los detalles de cada paso del montaje. Si necesita ayuda o información adicional, póngase en contacto con nosotros.

Advertencias



Debido a los múltiples tornillos y otras piezas pequeñas, debe mantener alejados a los niños al montar el producto para evitar el peligro causado por tragar por algo.

Guarde el embalaje (membranas, bolsa de plástico, espumas, etc.) fuera del alcance de los niños, especialmente si son bebés, para evitar peligros desconocidos (por ejemplo, una asfixia).

Algunos productos están equipados con la cuerda de fijación, por favor instálela para garantizar la seguridad. Está prohibido que los niños suban encima o jueguen con el producto para evitar las lesiones producidas por la caída del producto.

Notas



Antes de hacer el montaje, examine si están entregadas todas las piezas en buen estado. Tenga cuidado con las piezas desembaladas para evitar daños en los bordes.

Debido a la estructura fibrosa específica de la madera de pino, los productos de madera de pino pueden tener astillas y grietas. Compruebe el estado del producto antes de su montaje y uso.

Se recomienda usar guantes al montar el producto.

No lave el producto con agua ni lo deje expuesto a la luz solar directa. Si hay manchas en la superficie, límpiélas con un paño húmedo y séquelas en un lugar fresco.

Se recomienda que lleva guantes para realizar el montaje.



Algemene Richtlijnen



Gelieve de handleiding na te lezen en het product conform de instructies te gebruiken.

Gelieve de handleiding bij het product te houden en bij verkoop mee te geven aan de nieuwe gebruiker.

Deze samenvatting bevat mogelijk niet alle variaties en stappen. Gelieve contact op te nemen indien u meer informatie of hulp nodig hebt.

Waarschuwingen



Tijdens het in elkaar zetten, dient u de kleine onderdelen buiten bereik van kinderen te houden vermits het dodelijk kan zijn indien zij deze opeten.

Houd al het verpakkingsmateriaal (folie, plastic zakken, schuim, enz.) uit de buurt van baby's en kinderen om mogelijk gevaar (zoals verstikking) te voorkomen.

Kinderen mogen niet op het product klimmen of spelen om lichamelijk letsel door omvallen te voorkomen.

Het product dient vast gemaakt te worden aan de muur met de bevestigingspunten tijdens het gebruik om schade te vermijden.

Opmerkingen



Controleer voor het in elkaar zetten of alle onderdelen en accessoires intact zijn. Ga voorzichtig te werk om schade te voorkomen bij het uitpakken van het product.

Grenen producten kunnen splinters of barsten vertonen door de vezelachtige structuur. Controleer het product zorgvuldig voordat u het in elkaar zet.

Het wordt aanbevolen om handschoenen te dragen bij het in elkaar zetten van het product.

Tijdens het in elkaar steken, aligneert u de schroeven met de overeenkomstige voorafgeboorde gaten en nadien maakt u deze vast. Kijk regelmatig of de schroeven goed vast zitten. Indien nodig, maak ze vaster om stabiliteit en veiligheid te waarborgen.

Was het product niet. Veeg het schoon met een vochtige doek en droog het op een goed geventileerde plaats.

Vermijd lange blootstelling aan de zon.



Allmänna riktlinjer



Var god läs följande instruktioner noggrant och använd produkten därefter.

Var god behåll den här bruksanvisningen och överlämna den när du överför produkten.

Denna sammanfattning kanske inte innehåller alla detaljer i alla variationer och övervägda steg. Vänligen kontakta oss när ytterligare information och hjälp behövs.

Varningar



Håll alla eventuella små delar utom räckhåll för barn under montering eftersom de kan vara livsfarliga om de sväljs eller inandas.

Håll allt förpackningsmaterial (film, plastpåsar, skum, etc.) borta från spädbarn och barn för att undvika eventuella faror (så som kvävning).

Barn får inte klättra eller leka på produkten för att förhindra kroppsskada som orsakas av att den välter.

Produkten måste vara fäst i väggen med den medföljande tippskyddssatsen för att undvika oavsiktlig personskada.

Anteckningar



Före montering, se till att alla delar och tillbehör är hela. Hantera försiktigt för att undvika skador när produkten packas upp.

Furuprodukter kan ha splittrar eller sprickor på grund av sin fiberstruktur. Kontrollera produkten noga innan montering.

Det rekommenderas att bära handskar när produkten monteras.

Rikta först in alla skruvar med de motsvarande förborrade hålen under montering och dra sedan åt dem en efter en. Kontrollera regelbundet att skruvarna sitter fast ordentligt. Dra åt dem vid behov för att säkerställa stabilitet och säkerhet.

Tvätta inte produkten. Torka rent med en fuktig trasa och torka av den på en väl ventilerad plats.

Undvik långvarig exponering för solen.



Ogólne Porady



Proszę uważnie przeczytać niniejsze instrukcje oraz odpowiednio używać produkt.

Proszę przechowywać tą instrukcję oraz przekazać razem z produktem podczas transferu zmiany własności.

Podsumowanie to może nie zawierać wszystkich detali każdej z wersji oraz uwzględnionych kroków. Proszę skontaktuj się z nami jeśli potrzebujesz więcej informacji albo pomocy.

Ostrzeżenia



Podczas procesu złożenia, proszę trzymać wszystkie małe obiekty z daleka od dzieci gdyż mogą być one śmiertelne w przypadku połknięcia lub wejścia w drogi oddechowe.

Wszystkie materiały opakowaniowe (folia, plastikowe torby, pianka itp.) należy przechowywać z dala od niemowląt i dzieci, aby uniknąć potencjalnego zagrożenia (np. uduszenia).

Dzieci nie mogą wspinać się ani bawić na produkcie, aby zapobiec ewentualnym obrażeniom ciała spowodowanym przewróceniem się.

Produkt ten musi być zamocowany do ściany za pomocą załączonych przeciw-spadkowych elementów mocujących, aby uniknąć przypadkowych urazów.

Zapisy



Przed montażem należy upewnić się, że wszystkie części i akcesoria są nienaruszone. Podczas rozpakowywania produktu należy obchodzić się z nim delikatnie, aby uniknąć uszkodzeń.

Produkty sosnowe mogą mieć drzazgi lub pęknięcia ze względu na swoją włóknistą strukturę. Przed montażem należy dokładnie sprawdzić produkt.

Podczas montażu produktu zaleca się noszenie rękawic.

Podczas złożenia, ułóż wszystkie śruby do odpowiednich, wstępnie wywierconych otworów, a później dokręć śruby jedna po drugiej. Po złożeniu regularnie sprawdzać docisk śrub. Jeśli jest taka potrzeba, dokręć je ponownie, aby zapewnić stabilność i bezpieczeństwo.

Nie myć produktu. Wytrzeć wilgotną szmatką i wysuszyć w dobrze wentylowanym miejscu.

Unikać długiego wystawiania na działanie promieni słonecznych.



Genel kurallar



Lütfen aşağıdaki talimatları dikkatlice okuyun ve ürünü belirtildiği şekilde kullanın.

Lütfen bu kılavuzu saklayın ve ürünü teslim ederken karşı tarafa verin.

Bu özet, tüm varyasyonları ve dikkate alınan adımları bütünüyle içermeyebilir. Ek bilgi veya yardım gerekirse lütfen bizimle iletişime geçin.

Uyarılar



Montaj sırasında tüm küçük parçaları çocukların erişemeyeceği bir yerde saklayın çünkü yutulduğunda veya solunduğunda ölümcül olabilir.

Olası zararları (boğulma dahil) önlemek için bebekler ve çocuklar ile tüm ambalaj malzemeleri (film, plastik torba, köpük vb. dahil) arasında güvenli bir mesafenin korunması zorunludur.

Devrilmeden kaynaklanan fiziksel hasarı önlemek için çocukların ürüne tırmanması veya ürün üzerinde oynaması yasaktır.

Kaza sonucu yaralanmayı önlemek için ürün, ürünle birlikte verilen devrilme önleyici kit kullanılarak duvara sabitlenmelidir.

Notlar



Montajdan önce tüm bileşenlerin ve aksesuarların bütünlüğünü doğrulayın. Ürünü ambalajından çıkarırken herhangi bir zarar vermeye dikkat edin.

Çam ürünleri, lifli bileşimi nedeniyle kıymık veya çatlak oluşumuna karşı hassastır. Ürünü monte etmeden önce iyice inceleyin.

Ürün montajı sırasında eldiven kullanılması tavsiye edilir.

Montaj sırasında tek tek sıkmadan önce her bir vidayı karşılık gelen önceden delinmiş delikle hizalayın. Vidaların sıkılığını düzenli olarak kontrol edin. Stabilite ve korumayı garanti etmek için gerekirse bunları yeniden sıkın.

Ürünü temizlemekten kaçının. Alanı havalandırılırken nemli bir bezle kurulayın.

Güneşe uzun süre maruz kalmaktan kaçının.

